



2022 Augusztus 04-07.

## VERSENYKIÍRÁS

Engedély szám:

MNASZ: K-0563/2022.07.12

## TARTALOM

1. Bevezetés.....	4
1.1    Előszó .....	4
1.2    Szelektív szakaszok hossza.....	4
1.3    Szelektívek és össztáv hossza .....	4
1.4    Tengerszint feletti magasság .....	4
1.5    Útvonalviszonyok (Szelektív Szakasz).....	4
2. Szervezés.....	4
2.1    Bajnokságok amibe a verseny beleszámít .....	4
2.2    Engedély szám.....	4
2.3    Rendező neve, címe, elérhetősége.....	4
2.4    Szervezőbizottság.....	5
2.5    Felügyelőtestület.....	5
2.6    FIA Delegáltak & Megfigyelők .....	5
2.7    Tisztségviselők.....	5
2.8    Versenyközpont és elérhetősége .....	5
3. Program, idő, helyszín.....	6
4. Nevezések.....	7
4.1    Nevezési zárlat.....	7
4.2    Nevezés menete .....	7
4.3    Elfogadott nevezések száma, csoportok.....	8
4.4    Nevezési díjak, Egyebek.....	8
4.5    Fizetés módja.....	9
4.6    Nevezési Díj visszatérítése .....	9
5. Biztosítás.....	9
6. Reklámok, Azonosítás.....	9
6.1    Kötelező reklámok.....	9
6.2    Opcionális rendezői reklámok .....	10
7. Gumik .....	10
8. Üzemanyag .....	10
8.1    Rendelés menete .....	10
8.2    Rendelési határidő .....	10
9. Adminisztratív átvétel .....	10
9.1    Bemutatandó dokumentumok: .....	10
9.2    Időpont és beosztás .....	10
10. Technikai átvétel.....	11
10.1    Helyszín .....	11
10.2    Biztonsági követelmények.....	11
10.3    A biztonsági nyomkövető és navigációs rendszer.....	10
11. Egyéb előírások.....	11
11.1    Rajtceremónia .....	11
11.2    Start helyszíne .....	11

11.3	Cél helyszíne.....	11
11.4	Korai bejelentkezés napi szakaszok végén.....	11
11.5	Szuperspeciál.....	12
11.6	Itinerosztás.....	12
11.7	Egyéb eljárások, követelmények.....	12
11.8	A versenyen használt hivatalos idő.....	12
11.9	Elektronikus rajtoltatás a szelektív szakaszoknál.....	12
11.10	Szerviz.....	12
11.11	Sebességkorlátozási zónák.....	13
11.12	Tesztelés.....	13
11.13	Fedélzeti Kamera.....	14
11.14	Versenyzői eligazítás.....	14
11.15	Pályabejárás.....	14
12.	Tisztségviselők, sportbírók azonosítása.....	14
13.	Díjak.....	14
14.	Végellenőrzés / Óvások / Fellebbezés.....	14
14.1	Végellenőrzés.....	14
14.2	Óvás díja.....	14
14.3	Fellebbezés díja.....	14

Melléklet 1	Időterv
Melléklet 2	Versenyzői összekötő
Melléklet 3	Versenyzői és kiegészítő reklám felhelyezése
Melléklet 4	Kivonat az FIA L. függelékéből, a tűzálló ruháról, a bukósisakról és minden egyéb biztonsági követelményről
Melléklet 5	GPS és nyomkövető rendszer beszerelése, útmutatás a használatához
Melléklet 6	GPS és nyomkövető rendszer beszerelési csomag

## 1. Bevezetés

Rendezvény neve: HunGarian Baja 2022  
Idő: 2022.Augusztus 04-07.

### 1.1 Előszó

A verseny az FIA Tereprally Bajnokság Szabályai és ezen belül az FIA Nemzetközi Sportszabályai és mellékletei, az FIA által jóváhagyott nemzetközi sorozatversenyek adott szabályai és ezen belül az FIA Nemzetközi Sportszabályai és mellékletei, a WADA/NADA szabályzata, valamint az FIA Doppingellenes Szabályzata alapján kerül megrendezésre, mindig az adott országok nemzeti közúti közlekedési szabályainak betartásával. Hacsak a jelen Versenykiírás és mellékletei nem rendelkezik másként, a fenti Szabályzatok rendelkezéseit kell figyelembe venni.

Bármilyen módosítást és / vagy kiegészítést számozott, datált Végrehajtási Utasítás formájában fognak közzétenni. Az FIA összes szabályzata a következő linken található: <https://www.fia.com/regulations>.

Minden dokumentum Magyar és Angol nyelven lesz közzétéve, bármiféle eltérés esetén, a magyar nyelven íródott lesz a mérvadó.

### 1.2 Szelektív szakaszok hossza

Nap1: 283,39 km  
Nap2: 132,52 km

### 1.3 Szelektívek és össztáv hossza

Napi szakaszok száma	2
Szekciók száma	5
Szelektív szakaszok száma	5
Verseny össztávja	565,54 km
Szelektívek össztávja	415,91 km

**CH versenyzőknek:** Péntek: 7,69km  
Szombat: 23,7 + 82,39km  
Vasárnap: 66,79km

### 1.4 Tengerszint feletti magasság

Az átlagos tengerszint feletti magasság 1000m alatti.

### 1.5 Útvonalviszonyok

A Terep biztonsági típusa: „Safety type B”

Murvás/Földes 100 %

## 2. Szervezés

### 2.1. Bajnokságok, amibe a verseny beleszámít

FIA Terep Rally Baja Európa-Kupa

CEZ Terep-Rally Kupa

Magyar Terep-rally Országos Bajnokság, nemzetközi résztvevőkkel

### 2.2. Engedély szám

MNASZ engedély szám: K-0563/2022.07.12

Jóváhagyva: 2022.07.12

### 2.3. Rendező neve, címe, elérhetősége

Rendező: Garilla Racing Kft. és Garzone s.r.o

Képviseli: Garamvölgyi Zoltán

Utca: Vel'koblavovská 75/39

Irányítószám/város: 929 01 / Dunajská Streda  
Telefon: +36 30 696 0386  
E-mail: [info@hungarianbaja.com](mailto:info@hungarianbaja.com)

## 2.4 Szervezőbizottság

Szervezőbizottság vezetője: GARAMVÖLGYI Zoltán  
Szervezőbizottsági tagok: TALABÉR Márta  
PÁLINKÁS Roland  
SCHEIBENHOFFER Ferenc

## 2.5 Felügyelőtestület

	Név
Vezető	OROSZLÁN Tibor
Tag	GÁL István
Tag	SELMECZI György

## 2.6 FIA Delegáltak & Megfigyelők

	Name
FIA Steward/Observer	Mr. Wolfgang GASTORFER
FIA Technical Delegate	Mr. Janez FLERIN

## 2.7 Tisztségviselők

	Név
Rendezvényszervező	GARAMVÖLGYI ZOLTÁN
Versenyigazgató	FALUVÉGI Péter
Versenyigazgató helyettes	FALICS János
Titkárságvezető	TÖRÖK Julianna
Biztonsági felelős	NÉMETH Sándor – Kékfény Security
Biztonsági felelős helyettes	SCHEIBENHOFFER Ferenc
Technikai Felügyelő	SOLTI Szabolcs
Technikai átvétel vezető	SZABADOS Tibor
Versenyorvos	Dr.RADVÁNYI Ádám
Időmérő	GLÜCK Csaba- CHRONOMOTO
Versenyzői összekötő (CRO):	KELEMENNÉ MAGYAR Marianna
Versenyzői összekötő (CRO):	MÁTRAI István
Értékelés	GLÜCK Csaba / Chronomoto Kft.
Sajtófelelős	TÓTH Anita
GPS	STELLA
Környezetvédelem	BAKÓ Péter

## 2.8 Versenyközpont és elérhetősége

Név: Thury Vár  
Utca: Hunyadi Mátyás Tér 1.  
Irányítószám,Város: 8100, Várpalota  
Telefon: (06 88) 472 305  
E-mail: [info@hungarianbaja.com](mailto:info@hungarianbaja.com)

Vesenyközpont nyitvatartása: 2022.08.04 08:00-tól 2022.08.07 16:00-ig  
Szervizpark nyitvatartása: 2022.08.03 16:00-tól 2022.08.07 16:00-ig

Digitális hirdetőtábla: Sportity, [www.hungarianbaja.com](http://www.hungarianbaja.com), [www.chronomoto.hu](http://www.chronomoto.hu)

**Sportity**

For direct event information please download the Sportity app and insert this password:

**HGB22\_MNASZ**

Sportity app is available in

Available on the App Store | Get it on Google play

www.sportity.com

Asztali számítógépen: [https://webapp.sportity.com/channel/HGB22\\_MNASZ](https://webapp.sportity.com/channel/HGB22_MNASZ)

### 3. Program, idő, helyszín

	Location:	Date:	Time:	
Versenykiírás megjelenése	<a href="http://www.hungarianbaja.com">www.hungarianbaja.com</a>			
Nevezések kezdete	Garilla Racing Kft. 8200 Veszprém, Házgyári út.1. +36307914270 info@hungarianbaja.com www.hungarianbaja.com	2022.06.01	10:00	
Iroda nyit				
Média akkreditáció kezdete				
Rally Guide közzététele		2022.07.11	24:00	
Kedvezményes díjas Nevezési Zárlat				
Nevezési Zárlat		2022.07.25	20:00	
Plusz szerviz terület kérés lehetőségének zárata				
Tesztre való regisztráció zárata				
Sajtótájékoztató a rendezvény előtt		Thury Vár, Várpalota	2022.07.27	10:00
Nevezési Lista közzététele		<a href="http://www.hungarianbaja.com">www.hungarianbaja.com</a>		16:00
Regisztráció, Checklista, szerviztábla kiosztása	Suzuki Mészáros, Grábler Tó u. 10.	2022.08.03	16:00-20:00	
Szervizpark nyit	Várpalota – TESCO (füves terület)			
Regisztráció, Checklista kiosztása	Suzuki Mészáros, Grábler Tó u. 10.	2022.08.04	07:00	
Szervizpark újra nyitása	Várpalota – TESCO (füves terület)			
HQ nyit	Versenyiroda, Thury Vár			2022.08.04
Sajtóiroda nyit				
GPS felvétele				
Adminisztratív átvétel				
Technikai átvétel	Suzuki Mészáros, Grábler Tó u. 10.	2022.08.05	10:00-21:00	
Rajthoz engedélyezettek Listájának kifüggesztése	Digitális hirdetőtábla		21:30	
Ismételt Technikai átvétel, azoknak, akik nem mentek át elsőre	Várpalota Főtér, Szabadság Tér PF	2022.08.05	08:00	
Versenyiroda Nyit	Versenyiroda, Thury Vár			
Sajtóiroda nyit				
Teszt	TBA		09:00-13:00	

Parc Fermé beállítás	Várpalota Főtér, Szabadság Tér	2022.08.05	12:00-15:00
Sajtótájékoztató			15:15
Kötelező Versenyzői eligazítás	Thury Vár, Várpalota		16:45
Itiner osztás			
Rajtlista kifüggesztése (Nap1)	Digitális hirdetőtábla		17:45
Verseny kezdete, 1. Napi szakasz rajtja	Várpalota Főtér, Szabadság Tér		
QS ideiglenes eredmény kifüggesztése	Digitális hirdetőtábla		19:45
QS végeredmény kifüggesztése			20:15
Rajtlista kifüggesztése			21:00
Rajt Ceremónia	Várpalota Főtér, Szabadság Tér		21:30
1.Napi szakasz, 1. Szekció vége (első autó várható időpontja)	Várpalota		22:00
1.Nap, 1. Szekció eredményének kifüggesztése	Digitális hirdetőtábla		23:00
1.Napi szakasz, 2. Szekció rajtlista kifüggesztése			
Versenyiroda Zár			
Versenyiroda Nyit	Thury Vár, Várpalota	07:00	
Sajtóiroda Nyit			
Technikai átvétel, akik újra versenybe állnak	Várpalota Főtér, Szabadság Tér PF	08:30	
1Napi Szakasz, 2Szekció Rajtja	Várpalota Főtér, Szabadság Tér PF	10:10	
1.Napi Szakasz célja (első autó várható időpontja)		18:40	
1.Napi Szakasz eredmény kifüggesztése	Digitális hirdetőtábla	18:45	
2.Napi Szakasz, 4.Szekció Rajtlista kifüggesztése			
Versenyiroda Zár	Thury Vár, Várpalota	19:00	
Versenyiroda Nyit	Thury Vár, Várpalota	07:00	
Sajtóiroda Nyit			
Technikai átvétel, akik újra versenybe állnak	Várpalota Főtér, Szabadság Tér PF	08:30	
2.Napi Szakasz, 4.Szekció Rajtja		10:10	
2.Napi Szakasz Célja (első autó várható időpontja)		15:30	
Végellenőrzés (felügyelőtestület utasítása szerint)	Suzuki Mészáros, Grábler Tó u. 10.	közvetlen a célba érkezés után	
Ideiglenes Végeredmény kifüggesztése	Digitális hirdetőtábla	16:30	
Végeredmény kifüggesztése		miután a felügyelőtestület jóváhagyta	
Díjkiosztó Ceremónia	Várpalota Főtér, Szabadság Tér	17:00	

#### 4. Nevezések

##### 4.1 Nevezési zárlat

Nézd a Programban (Versenykiírás 3.pont) és FIA CCRSR Art.17.

##### 4.2 Nevezés menete:

A nevezéseket az FIA CCRSR Art. 16 – Art. 18. pontoknak megfelelően kell benyújtani, figyelembe véve az FIA International Sporting Code Art. 3.8 – Art. 3.14 pontjait.

Nevezni a szervező honlapján, a [www.hungarianbaja.com](http://www.hungarianbaja.com) oldalon lehet. A nevezés csak a nevezési díj elutalásával együtt érvényes.

A nevezés véglegesítéséhez el kell küldeni a [julianna@hungarianbaja.com](mailto:julianna@hungarianbaja.com) email címre:

- Teljesen kitöltött és aláírt Nevezési Lap
- Nevezési díjról befizetési igazolás
- Nevezői licence

- Vezető versenyző és navigátor licence
- Versenyautó érvényes Kötelező Gépjármű Felelősség Biztosítása
- Versenyautó tulajdonosának vagy üzemeltetőjének hozzájárulása a versenyen történő használatához amennyiben ezek egyike sem azonos a versenyző páros valamely tagjával

Az FIA Nemzetközi Sportszabályzat szerint a külföldi versenyzőknek rendelkezniük kell ASN engedéllyel, amit csatolni kell a nevezési laphoz (az ASN bélyegzőjével ellátva, vagy az ASN írásbeli engedélye a versenyben való részvételre, vagy a licenc másolata a bennük levő rajtengedéllyel).

#### 4.3 Elfogadott nevezések száma, csoportok

##### 4.3.1 Elfogadott nevezők száma minimum 30 jármű lehet

##### 4.3.2 Kiírt csoportok

T1, T2, T3, T4, T5, TH-C, TH-M

#### 4.4 Nevezési díjak/ egyéb díjak:

Az alábbi díjak **csak magyar licenccel rendelkezők számára érvényesek!**

##### 4.4.1. Nevezési díjak: T1, T2, T3, T4, TH-C, TH-M

#### FIA Baja Európakupa: 2.200,- €

Szervezői opcionális reklámokkal

260.000 Ft **díj elutalva** a kedvesményes nevezés zárlatáig: **2022.07.11**  
410.000 Ft nevezési zárlatig: 2022.07.25

Szervezői opcionális reklámok nélkül

520.000 Ft **díj elutalva** a kedvesményes nevezés zárlatáig: **2022.07.11**  
820.000 Ft nevezési zárlatig: 2022.07.25

**T5 Nevezési Díj: 2200 €**

**CH Nevezési Díj: 140.000 Ft díj elutalva** a kedvesményes nevezés zárlatáig: **2022.07.11**

Csapatnevezés: 30.000,- Ft

A nevezési díj tartalmazza:

- Kiegészítő kötelező felelősség biztosítás
- 1 db szervizmatrica
- Alap szervizterület versenyjárművenként (50m2)
- GPS + előzést segítő rendszer bérleti díja

##### 4.4.2. Helyszínen fizetendő!:

GPS + Előzést segítő rendszer **kaució** STELLA 30.000,- Ft

GPS + Előzést segítő rendszer beszerelési csomag **Vétel:** 60,- €

50m2 szervizterülethez maximum 2 db szervizjármű behajtási engedély vásárolható (szervizmatrica)! Amely csapat további járművekkel kíván behajtani, azoknak újabb 50m2 szervizterületet kell vásárolni, amely mellé további maximum 2 db szervizmatrica vásárolható. Az igényelt szervizterületek- és a szervizjárművek behajtási engedélyeinek (szervizmatricák) mennyiségét a Nevezési Lapon jelezni kell!

##### 4.4.3. Egyéb díjak:

- További szervizjármű behajtási engedély (szervizmatrica): 10.000,- Ft
- Plusz szervizterület (50m2): 20.000,- Ft
- Lakókocsik, Motorhome-ok, Promóciós járművek: 20.000,- Ft
- Vízálló Itiner 40.000,- Ft
- Teszt 70.000,- Ft



**A Nevezési Lap csak a nevezési díj befizetésének igazolása esetén fogadható el.**

#### **4.5 Fizetés módja:**

Minden nevezési díjat a nevezési zárlat előtt át kell utalni az alábbi bankszámlára (Ft):

Slovenská Sporitelna, a.s.	Garzone s.r.o
Bank	Számlatulajdonos

SK8009000000005149881144	GIBASKBX
IBAN	SWIFT / BIC

**Megjegyzésben kérjük feltüntetni: Hungarian Baja 2022- és a vezető teljes neve.**

Az adott futam nevezési lap aláírásával a versenyzők hozzájárulnak ahhoz, hogy a GPS rendszer üzemeltetője az adatokat a rendezőnek, a verseny vezetőségének, ill. a TRSZB-nek átadja.

#### **4.6 Nevezési Díj visszatérítése:**

A nevezési díjat teljes egészében visszatérítik a következő esetekben:

- a rendezvényre nem kerül sor
- azoknak a csapatoknak, akiknek a nevezési kérelmét elutasították

A szervező részlegesen visszatérítheti a nevezési díjakat, ha a versenyző nem tud részt venni az eseményen megfelelően bizonyított vis maior esete miatt.

### **5. Biztosítás**

Biztosító cég: *SRC SPECIAL RISK CONSORTIUM GMBH, Kuniberts kloster 7-9, D 50668 KÖLN.*

- Biztosítási eseményhez vezető baleset esetén a versenyzőnek vagy képviselőjének 24 órán belül írásbeli nyilatkozatot kell benyújtani a Versenyigazgatónak, Versenyzői Összekötőnek, vagy közvetlenül a Szervezőnek. Ebben a nyilatkozatban fel kell tüntetni a baleset körülményeit, az áldozatok nevét és címét, valamint a tanúk elérhetőségét.
- Felhívjuk a versenyzők figyelmét, hogy a Rendezvény biztosítási kötvénye csak a szervezők és a megnevezett versenyzők által okozott károkra vonatkozik. Azokra a veszteségekre vagy sérülésekre, amelyeket maguk a versenyzők vagy a résztvevő versenyautók szenvedtek el, a biztosítás nem vonatkozik.
- A jelen biztosítástól függetlenül a versenyzők szabadon megköthetik az általuk megfelelőnek ítélt biztosítást saját költségükre, belátásuk szerint.
- A szervizjárművek, beleértve azokat is, amelyeken a Rendező által biztosított szerviztáblák láthatók, semmilyen körülmények között nem tekinthetők biztosított járműveknek. Ezért a rendezvény biztosítása nem terjed ki rájuk, és értük a felelősség kizárólag a tulajdonosokat terheli.
- A biztosítás a adminisztratív és technikai átvételtől lép életbe, és az alábbi határidők valamelyikének lejártával ér véget, attól függően, hogy melyik a későbbi:
  - fellebbezési határidő vége;
  - végellenőrzés vége;
  - díjkiosztás vége.

A Rendező visszautasít minden olyan felelősséget, amely a Versenyzők, illetve szervizcsapataik által elkövetett, a magyar jogszabályok, és rendeletek megsértésének következményeiből adódnak, ez kizárólag őket terheli.

### **6. Reklámok, azonosítás**

Lásd a 4. számú csatolmányban: „Matricák és kiegészítő reklám elhelyezése”

#### **6.1 Kötelező reklámok**

Rallytábla: 42x21 cm

Rajtszám mérete: 67x22 cm

Szélvédő rajtszám: 20x10 cm

Szélvédő reklám matrica: 25x10 cm

1. Végrehajtási utasításban
2. Végrehajtási utasításban

## 6.2 Opcionális reklámok

Reklámtábla mérete: 50x50 cm

A szervező, minden induló számára biztosítja a kötelező azonosító és reklám matricákat, amit a technikai átvétel előtt kötelesek a megadott helyre rögzíteni.

Opcionális reklámok nélkül a Nevezési Díj +100%.

## 7. Gumik

MNASZ Alapkiírás 10. pontja szerint.

## 8. Üzemanyag

Üzemanyag: Kizárólag kereskedelmi forgalomban kapható üzemanyagot lehet használni bárminemű adalék hozzáadása nélkül az Itinerben jelzett benzinkutakon.

## 9. Adminisztratív átvétel

Az Adminisztratív átvétel előtt Regisztrálni kell (Várpalota, Suzuki Mészáros, Grábler Tó u.10), ahol a Checklista és a Szerviztábla kerül kézbesítésre. Azután ki kell váltani a biztonsági berendezéseket. (GPS)

Az adminisztratív átvételhez szükséges idő minimalizálása érdekében az adminisztratív átvételhez szükséges dokumentumokat fényképezze le vagy scannelje be és küldje el a következő email címre: [julianna@hungarianbaja.com](mailto:julianna@hungarianbaja.com). Ügyeljen arra, hogy az eredeti dokumentumokat hozza el és mutassa is be.

### 9.1. Bemutatandó dokumentumok

- Nevezői licenc
- Vezető versenyző és navigátor licenc
- Vezető versenyző és navigátor személyi/útlevél
- Vezető versenyző és navigátor érvényes vezetői engedélye
- ASN rajtengedély külföldi versenyző esetében/nemzetközi licenc/
- Hiánytalanul kitöltött Nevezési Lap
- Versenyautó érvényes Kötelező Gépjármű Felelősség Biztosítása
- Versenyautó érvényes forgalmi engedélye vagy SP rendszám esetén ideiglenes forgalomban tartás engedélye és ahhoz tartozó indítási napló
- Versenyautó MNASZ által kiállított gépkönyv vagy FIA Technical Passport vagy külföldi licencos versenyzők esetében a vezető versenyző licencét kibocsájtó ASN által kiállított nemzeti gépkönyv
- T2 autók esetén FIA Homológ lap
- Versenyautó tulajdonosának vagy üzemeltetőjének hozzájárulása a versenyen történő használathoz amennyiben ezek egyike sem azonos a versenyző páros valamely tagjával.

### 9.2 Időpont és beosztás

Lásd a Versenykiírás 3. pontját.

Az adminisztratív átvételre a 'Rendezői Közleményben' és [www.hungarianbaja.com](http://www.hungarianbaja.com) weboldalon közzétett, egyénileg beosztott időben kell megjelenni.

## 10. Technikai átvétel, jelölések

**10.1 Helyszín:** SUZUKI MÉSZÁROS, GRÁBLER TÓ STR. 10.

IDŐPONT: 2022.08.04. 10:00 - 21:00 Beosztás szerint!

A technikai átvételre a járművet a „Csapat” bármely két tagja viheti a nevező egyesület megbízásával, a [www.hungarianbaja.com](http://www.hungarianbaja.com) weboldalon közzétett, egyénileg beosztott időben!

### 10.1.1 Bemutatandó dokumentumok

- Adott csoportokban: Érvényes Gépkönyv, Homológ lap
- Kitöltött gépátvételi lap

### 10.1.2 Időpont, beosztás

Lásd a versenykiírás 3. pontját!

Technikai átvétel után a versenyjárművet be kell állítani a Parc-Fermébe.

## 10.2 Biztonsági követelmények

- Versenyjármű megjelenése minden rajtszámmal, rallytáblával és reklámmal, amelyeket az előírt helyen megfelelően rögzítettek
- GPS berendezés és előzést elősegítő rendszer beszerelve, működőképesen
- Gépátvételi Lap kitöltve
- Be kell mutatni az összes előírt személyes biztonsági berendezést (pl: bukósisak, tűzálló ruha, kesztyű, FHR, tűzálló alsó, stb.. (Alapkiírás szerint)
- Érvényesített, technikai szabályok által előírt méretű és rögzítésű tűzoltó készülék az autóban
- Elakadás jelző háromszög, egészségügyi csomag (nem kötelező az új egészségügyi táska, stb...(Art.CCRSR APPIII. 1 medical kit, 2 survival kit)

### 10.3 A biztonsági nyomkövető és navigációs rendszer

Mindenki a szervező által biztosított GPS nyomkövető és navigációs rendszert köteles használni. Az adminisztratív átvétel előtt kell a rendszert felvenni, valamint szükség esetén a hozzá tartozó beszerelési csomagot megvásárolni. Visszaadni a Parc Fermében a STELLA csapatának kell.

Beszerelési és használati útmutató a 5. számú csatolmányban.

## 11. Egyéb előírások és eljárások

### 11.1 Rajtceremónia

Helyszín: Várpalota Főtér, Szabadság Tér

Idő: Augusztus 5 21:30 Rajtceremónia után a járműveket a Park-Fermébe kell állítani.

### 11.2 Start helyszíne

Várpalota Főtér, Szabadság Tér

### 11.3 Cél helyszíne

2. Napi Szakasz célja után a versenyautókat a Park-Fermébe kell állítani, lásd a fenti Program szerint.

### 11.4 Korai bejelentkezés napi szakaszok végén:

A napi szakaszok végén a szakasz cél Parc-Fermébe történő beálláskor az időmérő állomásokon, valamint a Napi szakasz célja után (TBA)

## 11.5 Szuperspeciál / QS (Kvalifikáció)

Idő: Augusztus 05 17:45

TROB versenyzők számára nincs rajthelyválasztás a QS után.

## 11.6 Itinerosztás

Az összes Itiner a Versenyzői eligazításon lesz kiosztva, Augusztus 5-én, 16:45kor.

## 11.7 Egyéb eljárások, követelmények

### 11.7.1 A versenyzők elérhetősége

Azok a versenyzők, akik a Cél után a betették a járműveiket a Parc Fermébe, telefonon (mobilon) elérhetőnek kell maradniuk a végeredmény kifüggesztéséig.

### 11.7.2 Végeredmény kifüggesztése

A Végeredmény az Online hirdetőtáblán lesz közzétéve: Sportity, [www.hungarianbaja.com](http://www.hungarianbaja.com) és [www.chronomoto.hu](http://www.chronomoto.hu)

## 11.8 A versenyen használt hivatalos idő:

GPS szerint

## 11.9 Elektronikus rajtoltatás a szelektív szakaszoknál

Rajtoltatás elektromos órára és lámpára történik, ami korai rajt ellenőrző rendszerrel van összekötve. Amikor az autó megérkezik a rajtvonalra, az autó előtt tartózkodó sportbíró egy bottal meghatározza az autó pontos rajthelyét.

Egy perccel a rajtidő előtt, de nem korábban, mint ahogy az autó elfoglalta a megfelelő pozíciót, a sportbírónak el kell hagyni a pozícióját és a versenyzőpárosnak az automata visszaszámláló órát kell figyelnie és a megadott időben elrajtolnia.

Bármilyen jelentős változás az autó pozíciójában tilos a rajt ideje előtt és ezt jelenteni kell a felügyelőknek.

## 11.10 Szerviz

Valamennyi szervizhelyen autósok esetében min. 5x4 méteres védőfólia használata a versenyjármű alatt kötelező. A szervizhelyen 1 db minimum 4 kg-os érvényesített kézi tűzoltó berendezés kötelező! Minden csapatnak gondoskodnia kell arról, hogy a tevékenységük befejezése után a helyszínen semmiféle szennyezőanyag ne maradjon. Ezt, valamint a védőfólia meglétét a sportbírók és Technikai Ellenőrök ellenőrzik! Ezen szabályok megsértőit a felügyelő testület 50.000,- Ft pénzbüntetéssel sújthatja.

A rendező felhívja a versenyzők figyelmét, hogy a szervizpark éjszaka nem őrzött!

### 11.10.1 Szerviz helyszíne

Várpalota, Fehérvári út 17.

A szervizpark területén csak szerviztáblával ellátott gépjárművek tartózkodhatnak. A kísérő, illetve csapatvezetői autók 10.000,- Ft-ért vásárolhatnak belépésre jogosító matricát a Regisztrációnál vagy az adminisztratív átvételen.

Ezen szerviztábláknak a meghamisítása a csapat kizárását vonja maga után, a Felügyelők döntése alapján, amelyhez ezek a szervizjárművek tartoznak.

A szervizparkban megengedett legnagyobb sebesség 30 km / h.(FIA 2022. évi CCRSR Art.51. 3.bekezdése). Abban az esetben, ha a versenyzővel kapcsolatban álló bármely jármű / csapattag megsérti ezt a szabályt, a versenyzőt a sebességkorlátozás felett 10 másodperc / km / h büntetéssel sújtják.

### 11.10.2 Flexi szerviz: Nem kerül kialakításra.

### 11.10.3 A Szelektíveken engedélyezett szervizelés

TILOS

#### 11.10.4 Kerékcseré helye

Kizárólag a szervizparkban.

#### 11.10.5 Tankoló zóna

Üzemanyag: Kizárólag kereskedelmi forgalomban kapható üzemanyagot lehet használni bármilyen adalék hozzáadása nélkül az Itinerben jelzett benzinkutakon.

Az SS2A, SS2B és SS3A, SS3B szakaszokon egy Neutralizációs zóna lesz kialakítva minden versenyzőnek, és egy külön mozgó tankoló zóna (RRZ) lesz kialakítva csak a T3, T4 járművek részére.

#### 11.11 Sebességkorlátozási zónák

Itiner szerint.

#### 11.12 Tesztelés

2022. 06. 01. Szerda	Tesztre nevezés kezdete
2022. 07. 27. Szerda	Tesztre nevezési zárlat
2022. 08. 04. Csütörtök 08:00-19:00	Tesztre szükséges anyagok felvétele (azonosító, Itiner)
<b>Augusztus 05. Péntek 09:00-13:00</b>	<b>TESZT Hossza: 4km</b>

#### NEVEZÉS LEBONYOLÍTÁSA

Tesztre nevezési szándékát jelezni kell a Nevezési Lapon, valamint e-mailben a rendezvény Titkárságnak: [info@hungarianbaja.com](mailto:info@hungarianbaja.com)

#### NEVEZÉSI DÍJ

Nevezési díj beérkezése Június 01. és Július 27. között	
Nevező (2 óra)	70.000Ft

A nevezési díj tartalmazza:

- 27% Áfa
- Biztosítás
- TESZT Itiner
- TESZT matrica
- Mentési és baleseti készültség

#### RÉSZVÉTEL KÖVETELMÉNYEI

- Vezető és Navigátor Nevezési Lappal regisztrálva legyen a Hungarian Baja 2022 Versenyre
- A versenyjármű legyen megegyező a Nevezési Lapban feltüntetettel
- TESZT nevezési díja legyen befizetve
- Túl kell lenni az Adminisztratív és Technikai átvételen

#### TESZTRE AZONOSÍTÁS

A teszten való részvétel követelménye, hogy az adminisztratív átvételen kapott összes azonosító és reklámpanelt, beleértve a TESZT matricát is (25x10cm matrica, a szélvédő felső közép részére) fel kell helyezni a versenyautóra.

#### SZERVIZ TERÜLET

A szervező biztosít a teszt közelében egy helyet, ahol szervizelni is lehet a versenyautót.

#### TESZT LEBONYOLÍTÁSA

A Hungarian Bajára regisztrált vezető és navigátor tűzálló ruhát kell viselnie.

Két perces időközönként fogják a versenyautókat indítani, érkezési sorrendben. Mindenki annyi kört tehet meg, amennyit szeretne- beleférve a 2órás időintervallumba.

Tesztelés után a járműveket a Parc-Fermébe kell állítani: 2022 augusztus 05. 12:00-15:00

### **11.13 Fedélzeti kamera**

Fedélzeti kamerák felszerelhetők, ha azt megfelelően kérik (a Nevezési Lapon), a 2022 FIA CCRSR. Art 283-2. és Art.11. szerint

### **11.14 Versenyzői eligazítás**

Fenti Program szerint. Kötelező a versenyzőknek, itt lesz kiosztva az Itiner is.

### **11.15 Pályabejárás**

A Versenykiírás közzététele után a versenyzőknek, vagy bárkinek, aki kötődik valamelyik versenyzőhöz, a pálya bármely szakaszának bejárása tilos.(Art. 28 of the 2022 FIA CCR SR)

## **12. Tisztségviselők, sportbírók azonosítása**

Versenyzői összekötő: CRO Pink mellény  
Szelektív Vezetőbíró: Piros mellény  
Sportbíró: Fehér vagy Narancssárga mellény  
Műszaki ellenőrzés: Kék mellény vagy ing  
CHRONOMOTO: CHRONOMOTO Fekete ing

## **13. Díjak**

Abszolút: 1-3 - serleg  
Kategóriák: 1-3 - serleg

Kizárólag a díjkiosztó ünnepségen jelen lévő csapat kapja meg a díjakat. A hiányzó csapat elveszíti a serleg átadásához való jogát.

Ha egy kategóriában 6-nál kevesebb versenyző indul, nem lesz a kategóriájában díjazva, csak az abszolútban.

## **14. Végellenőrzés, óvások, fellebbezések**

### **14.1 Végellenőrzés**

Időpont - lásd a fenti Programban.  
Helyszín: Suzuki Mészáros, Grábler Tó u. 10.

Azoknak a csapatoknak, amelyeket kiválasztottak végellenőrzésre, haladéktalanul be kell tartaniuk az illetékes sportbírók utasításait, még akkor is, ha ez megakadályozza az áthaladásukat egy vagy több időellenőrző állomáson (TC).

A végellenőrzésre hozni kell a gépkönyvet vagy az FIA Passportot valamint az egyéb szükséges dokumentumokat.

### **14.2 Óvás díja**

Általános: 100.000,- Ft  
Technikai: 100.000,- Ft

### **14.3 Fellebbezés díja**

Alapkiírás szerint

1. **Melléklet: IDŐTERV**



# HUNGARIAN BAJA

CAR

Leg 1								2022.08.05. FRIDAY / PÉNTEK		
Sunrise		5:29						20:17		Sunset
IE/TC	Location	SS Maximum Time	SS Km	Liasion Km	Total Km	Target Time	1st vehicle Due			
TC0	VÁRPALOTA Parc Ferme OUT						17:45			
TC1	Várpalota			3,33	3,33	0:10	17:55			
DQS 1	QS1 START					0:05	18:00			
AQS 1	QS1 FINISH	0:30	7,31		10,64	( 0:05 )	( 18:05 )			
	Várpalota						<i>(Expected time of arrival)</i>			
RZ 1	Refueling, Petrol Station, 14km.									
TC1A	Service IN (FIA Tire marking)			3,95	14,59	0:25	18:30			
SERVICE A										
TC1B	Service OUT (FIA Tire marking)			0,83	15,42	1:05	19:35			
TC1C	Regrouping IN			0,51	15,93	0:05	19:40			
REGROUPING / START POSITION CHOOSING for LEG1 Section 2 - ONLY for the TOP 10 on Podium								21:00		
TC1D	Regrouping OUT / Podium Start Ceremony						21:30			
TC1E	Parc Ferme IN / Early Check-IN is Authorised			0,15	16,08	0:30	22:00			
Day Total			7,31	8,77	16,08					
			45,46%	54,54%	100%					

Section 1





# HUNGARIAN BAJA

CAR

Leg 1		2022.08.06. SATURDAY / SZOMBAT						
Sunrise 5:30		20:15 Sunset						
IE/TC	Location	SS Maximum Time	SS Km	Liasion Km	Total Km	Target Time	1st vehicle Due	
TC1F	Parc Fermé OUT						10:00	
TC2	Várpalota			2,63	2,63	0:10	10:10	
DSS 2A	START					0:05	10:15	
ASS 2A	FINISH	2:00	81,96		84,59	( 0:55 )	( 11:10 )	
Gyulafirátót <i>(Expected time of arrival)</i>								
Neutralization zone								
Gyulafirátót								
				1,52	86,11	0:15	11:25	
DSS 2B	START						11:25	
ASS 2B	FINISH	1:40	56,08		142,19	( 0:40 )	( 12:05 )	
Újmajor <i>(Expected time of arrival)</i>								
RZ 2	Refueling, Petrol Station, 14km,							
TC2A	Service IN (FIA Tire marking)			33,01	175,20	0:50	12:55	
SERVICE / SZERVIZ B								
TC2B	Service OUT (FIA Tire marking)			0,83	176,03	0:40	13:35	
TC2C	Regrouping IN			0,51	176,54	0:05	13:40	
REGROUPING								
TC2D	Regrouping OUT						14:15	
TC3	Várpalota			2,63	179,17	0:10	14:25	
DSS 3A	START					0:05	14:30	
ASS 3A	FINISH	2:00	81,96		261,13	( 0:55 )	( 15:25 )	
Gyulafirátót <i>(Expected time of arrival)</i>								
Neutralization zone								
Gyulafirátót								
				1,52	262,65	0:15	15:40	
DSS 3B	START						15:40	
ASS 3B	FINISH	1:40	56,08		318,73	( 0:40 )	( 16:20 )	
Újmajor <i>(Expected time of arrival)</i>								
RZ 3	Refueling, Petrol Station, 14km,							
TC3A	Service IN (FIA Tire marking)			33,01	351,74	0:50	17:10	
SERVICE / SZERVIZ C								
TC3B	Service OUT (FIA Tire marking)			0,83	352,57	1:20	18:30	
TC3C	Parc Ferme IN / Early Check-IN is Authorised			0,51	353,08	0:05	18:35	
Day Total			276,08	77,00	353,08			
			78,19%	21,81%	100%			

Section 2

Section 3





# HUNGARIAN BAJA

CAR

Leg 2		2022.08.07. SUNDAY / VASÁRNAP						
Sunrise 5:31		20:14 Sunset						
IE/TC	Location	SS Maximum Time	SS Km	Liasion Km	Total Km	Target Time	1st vehicle Due	
TC3D	Parc Fermé OUT						10:00	
TC4	Gyulafirátót			27,49	27,49	0:40	10:40	
DSS 4	START					0:05	10:45	
ASS 4	FINISH	1:40	66,26		93,75	( 0:45 )	( 11:30 )	
	Várpalota						(Expected time of arrival)	
RZ 4	Refueling, Petrol Station, 14km,							
TC4A	Service IN (FIA Tire marking)			3,95	97,70	0:25	11:55	
SERVICE / SZERVIZ D								
TC4B	Service OUT (FIA Tire marking)			0,83	98,53	0:40	12:35	
TC4C	Regrouping IN			0,51	99,04	0:05	12:40	
REGROUPING								
TC4D	Regrouping OUT						13:15	
TC5	Gyulafirátót			27,49	126,53	0:40	13:55	
DSS 5	START					0:05	14:00	
ASS 5	FINISH	1:40	66,26		192,79	( 0:45 )	( 14:45 )	
	Várpalota						(Expected time of arrival)	
TC5A	Parc Ferme IN / Early Check-IN is Authorised			3,62	196,41	0:10	14:55	
	Prize Giving and Podium Ceremony						17:00	
Day Total			132,52	63,89	196,41			
			67,47%	32,53%	100%			

	SS km	Liasion km	Total km
Rally Total	415,91	149,66	565,57
	73,54%	26,46%	100%

## 2. Melléklet: VERSENYZŐI ÖSSZEKÖTŐK ÉS IDŐBEOSZTÁSUK



(ENG + HUN)  
Mrs. Marianna MAGYAR  
+36 70 944 5148



(ENG + HUN)  
Mr. István MÁTRAI  
+36 20 417 6249

Várható program:

Csütörtök Augusztus 04.	Adminisztratív átvétel Technikai átvétel	08:00-19:00 10:00-21:00
Péntek Augusztus 05.	Parc ferme Briefing / Start TC / Rajt Ceremónia	12:00-15:00 16:00-22:00
Szombat Augusztus 06.	Parc ferme Szervizpark Parc ferme Szervizpark Parc ferme	08:00-10:00 11:00-13:00 13:00-14:00 14:00-16:00 17:00-19:00
Vasárnap Augusztus 07.	Parc ferme Szervizpark PF/Parc ferme / Díjkiosztó	08:00-10:00 10:00-11:00 12:00-18:00





### 3. Melléklet

## MATRICÁK ÉS KIEGÉSZÍTŐ REKLÁM FELHELYEZÉSE

A támogatók felsorolása és elhelyezése a Végrehajtási utasításban!

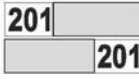
 **Mandatory stickers placement.**

ADVERTISING

1  1  1  2  2\*  1 

\* According FIA CCR GP

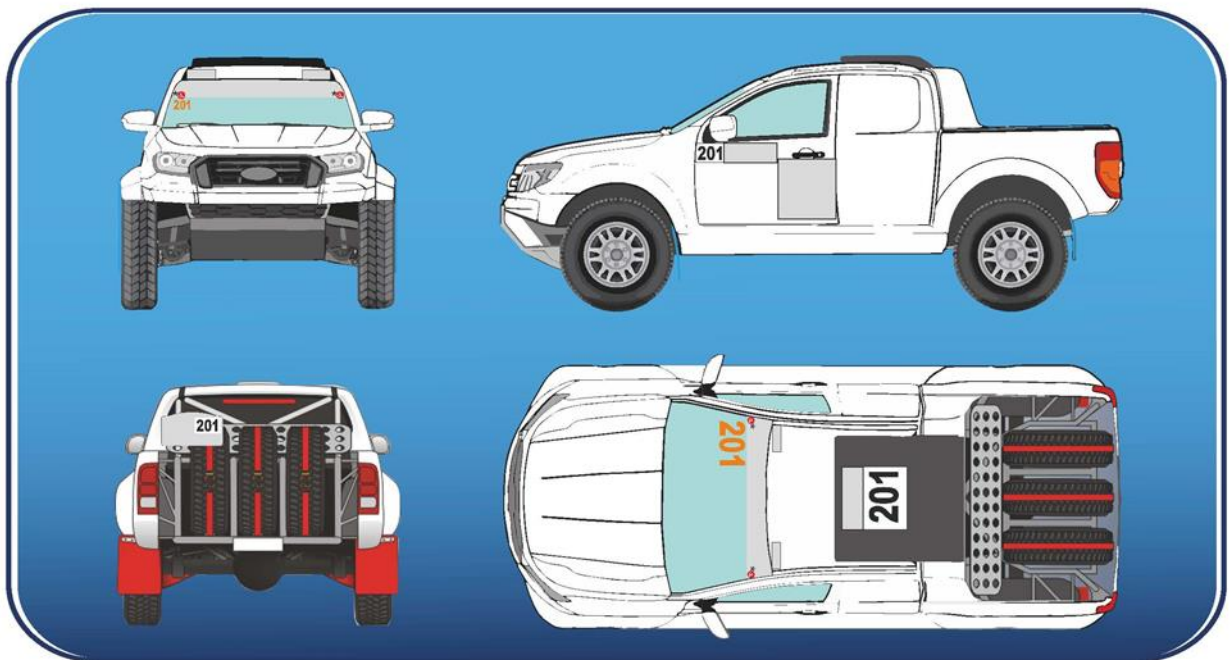

### 3. Melléklet

#### KIVONAT A IV.SZ.TROB MELLÉKLETÉBŐL, A TÚZÁLLÓ RUHÁRÓL, A BUKÓISISAKRÓL ÉS MINDEN EGYÉB BIZTONSÁGI KÖVETELMÉNYRŐL

2022		Terep-Rally			
		T1-T2-T3-T4-T5	TH	T4(nat)	Challenge
Sisak	Homológ	Kötelező	Ajánlott	Kötelező	Ajánlott
	Lejárt homológ	----	Kötelező	----	Ajánlott
	Egyéb	----	----	Snell SA 2015	„E”-jelű Sisak
Overall	Homológ	Kötelező	Ajánlott	Ajánlott	Ajánlott
	Lejárt homológ	----	Kötelező	Kötelező	Ajánlott
	Egyéb	----	----	---	Zárt ruházat
Maszk	Homológ	Kötelező	Ajánlott	Ajánlott	----
	Lejárt homológ	----	Kötelező	Kötelező	----
	Egyéb	----	----	----	----
Alsóruházat, zokni	Homológ	Kötelező	Ajánlott	Ajánlott	----
	Lejárt homológ	----	Ajánlott	Kötelező	----
	Egyéb	----	----	----	----
Kesztyű <sup>(2)</sup>	Homológ	Kötelező	Ajánlott	Ajánlott	----
	Lejárt homológ	----	Ajánlott	Kötelező	----
	Egyéb	----	----	----	----
Cipő	Homológ	Kötelező	Ajánlott	Ajánlott	----
	Lejárt homológ	----	Ajánlott	Ajánlott	----
	Egyéb	----	Zárt, magasszárú	Zárt, magasszárú	Zárt, magasszárú
Ülés	Homológ	Kötelező	Ajánlott	Kötelező	Ajánlott
	Lejárt homológ	----	Kötelező	----	Ajánlott
	Egyéb	----	----	----	Gyári ülés
Öv	Homológ	Kötelező	Ajánlott	Kötelező	Ajánlott
	Lejárt homológ	----	Kötelező	----	Ajánlott
	Egyéb	----	----	----	Gyári rendszer
FHR (Fejrögzítő)	Homológ	Kötelező	Ajánlott	Kötelező	----
	Lejárt homológ	----	Kötelező	----	----
	Egyéb	----	----	Snell SA 2015	----

A „Lejárt homológ” felszerelések, a lejárattuktól maximum +5 évig használhatóak fel!

(2) Navigátorok számára kesztyű viselése ajánlott.

**5. Melléklet:** GPS és nyomkövető rendszer beszerelése, útmutatás a használatához



**MAIN SCREEN**

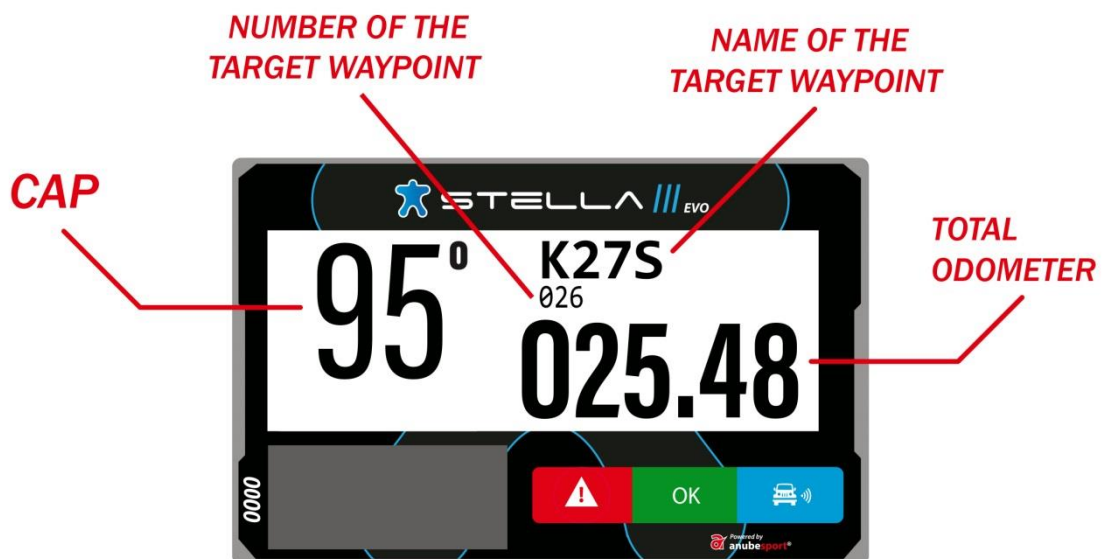

# WAYPOINT PROXIMITY



# SPEED ZONE

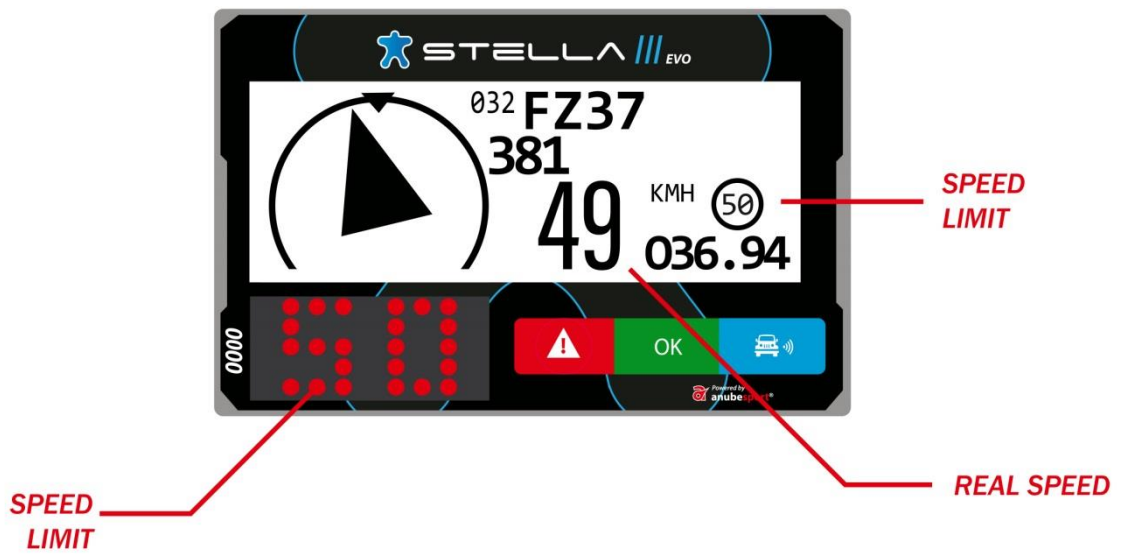

# REQUEST MEDICAL ATTENTION IMMEDIATELY

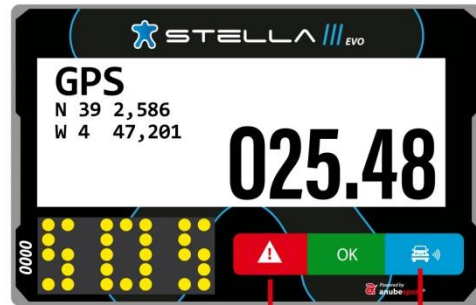

SOS

1 sec.



# CAUTION VEHICLE STATIONARY



3 sec.  
BREAKDOWN





# DANGER 3 !!!



Notification 300m before an area marked in the roadbook as "Danger 3"

# OVERTAKING / BLUE FLAG



FLASHING

OVERTAKE REQUEST





# OVERTAKING / BLUE FLAG



STEADY



FLASHING



# OVERTAKING / BLUE FLAG



FREE TO OVERTAKE



STEADY

PRESS THE BLUE BUTTON TO CONFIRM

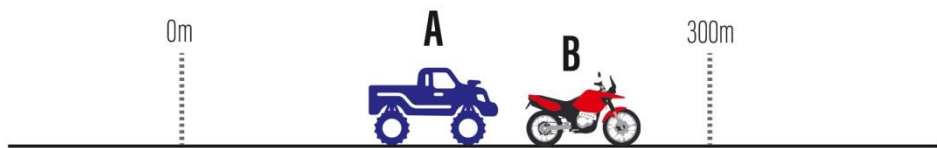

# SPEED LIMIT

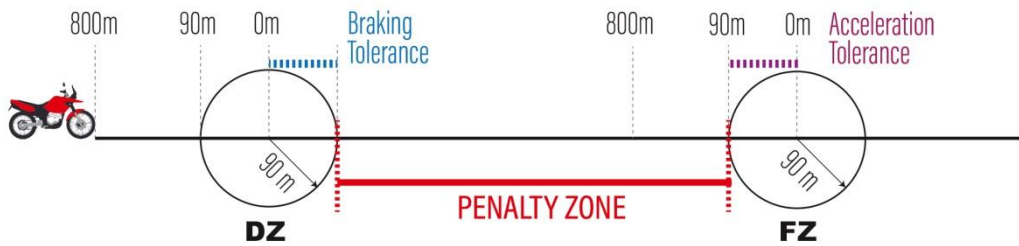

# SPEED LIMIT

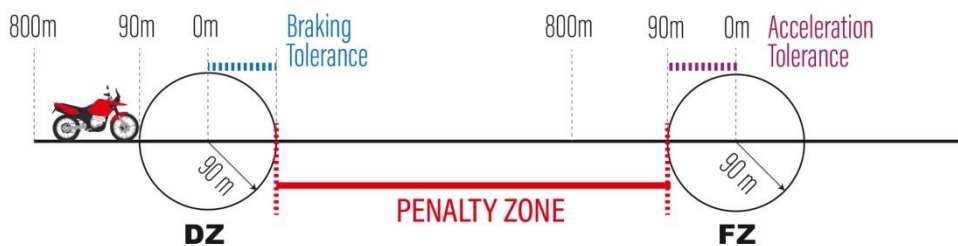
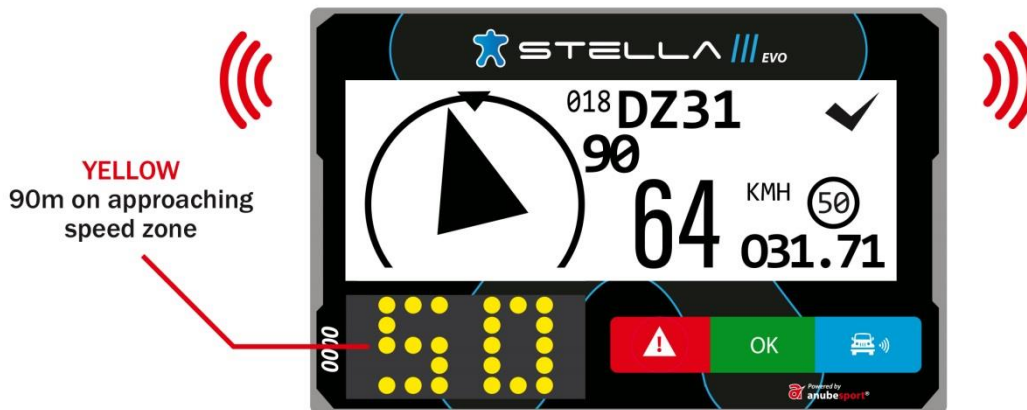

# SPEED LIMIT



RED STEADY Inside of speed zone  
RED FLASHING Overspeed

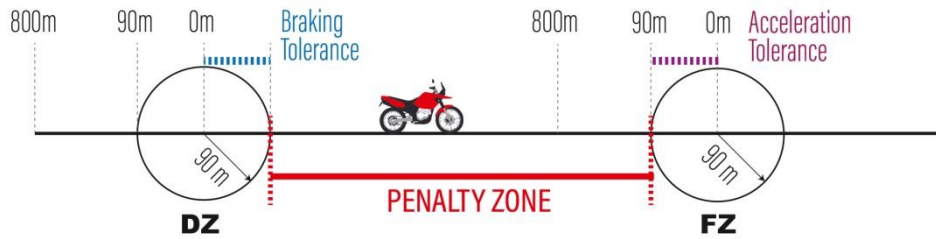
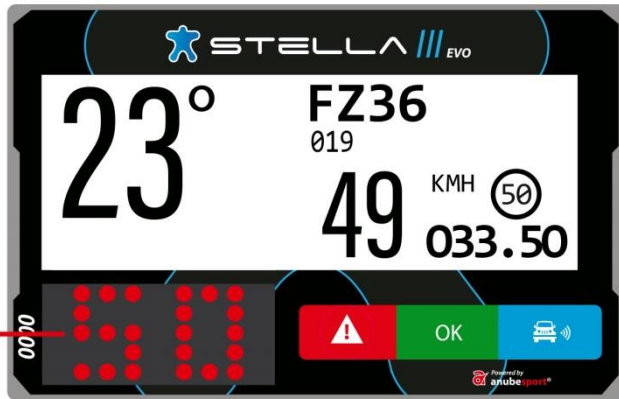

# SPEED LIMIT



OFF end of speed zone

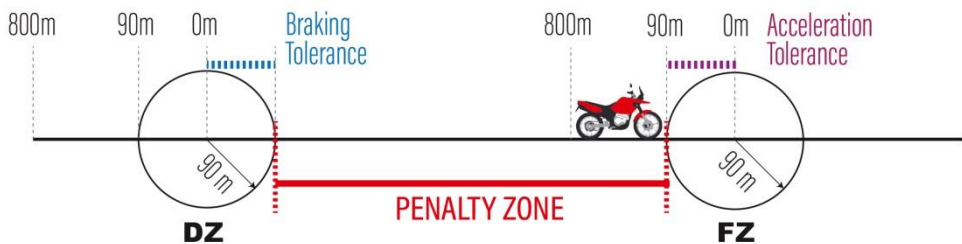
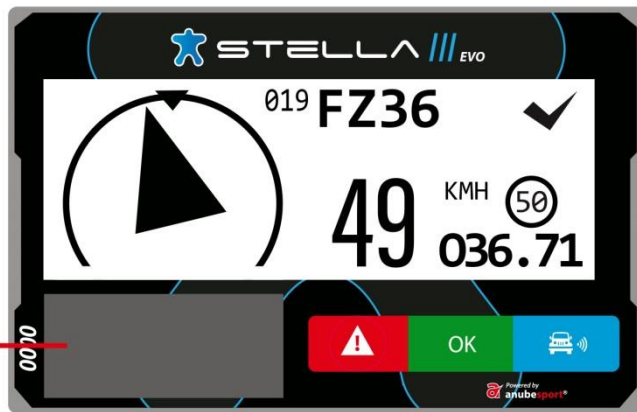

# NEUTRALIZATION ZONE

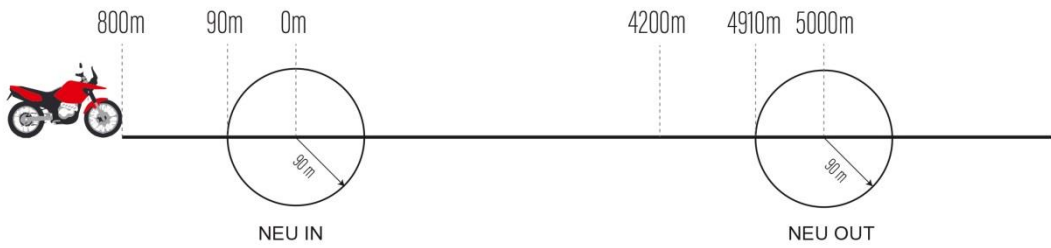

# NEUTRALIZATION ZONE

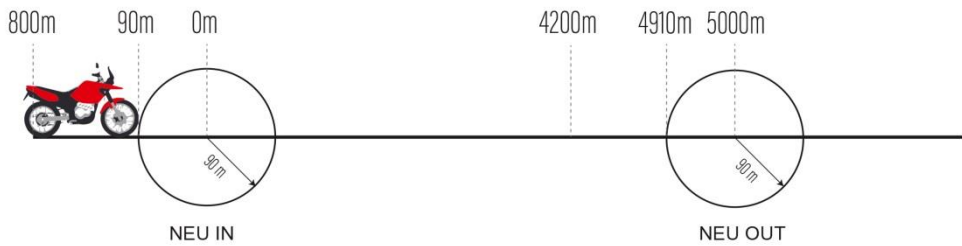

# NEUTRALIZATION ZONE

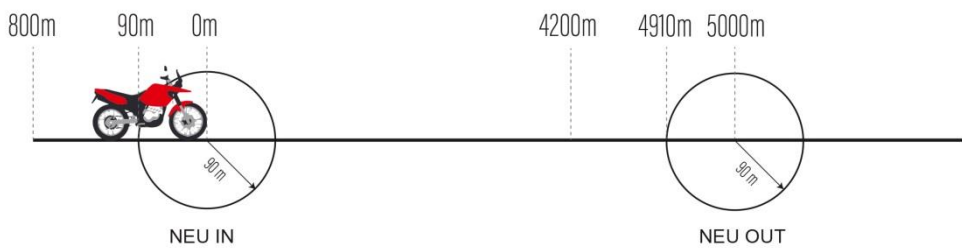
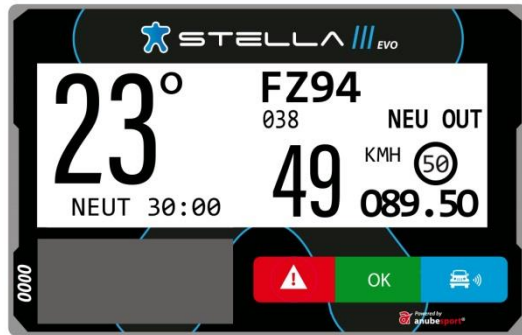

# NEUTRALIZATION ZONE

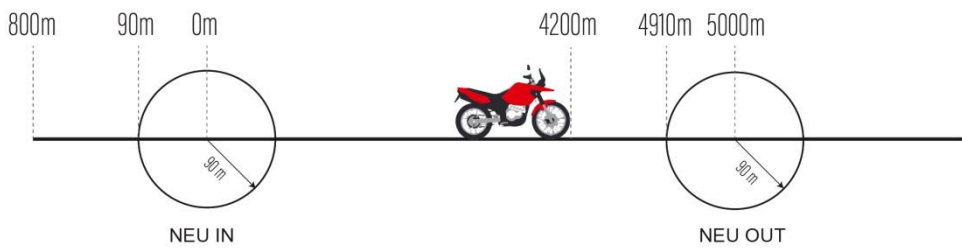
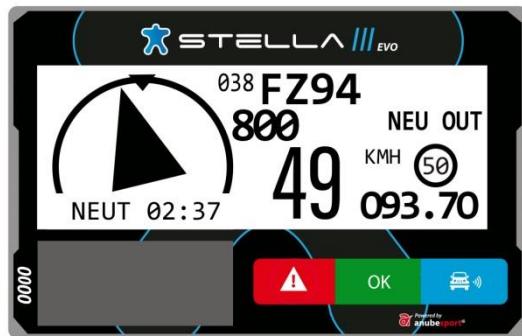

# NEUTRALIZATION ZONE

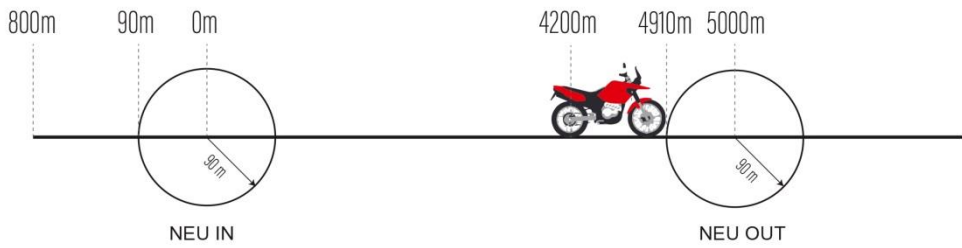
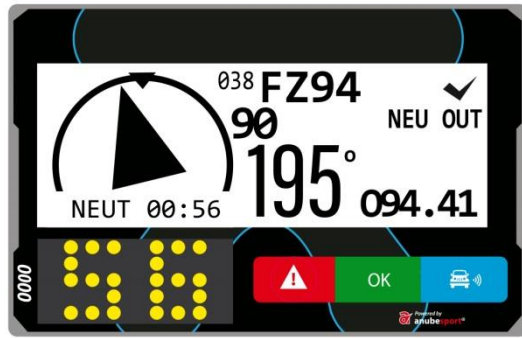

# NEUTRALIZATION ZONE

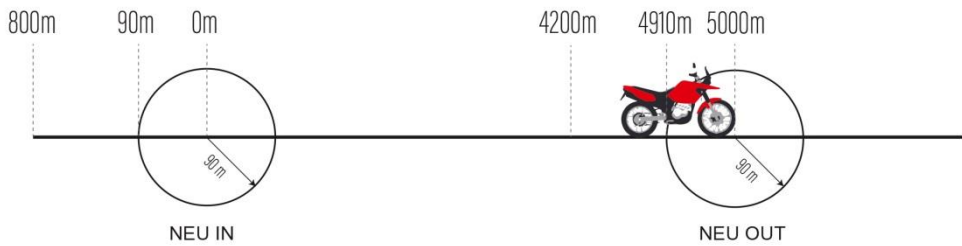

# MESSAGES

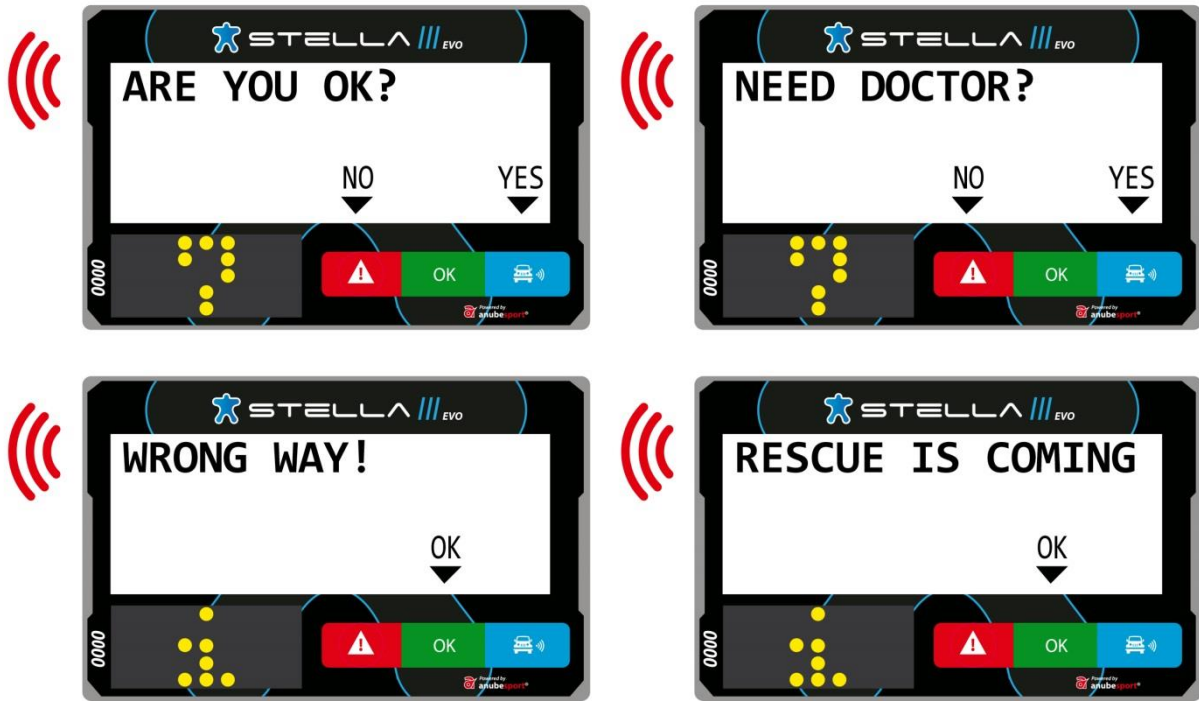

# WAYPOINTS LIST

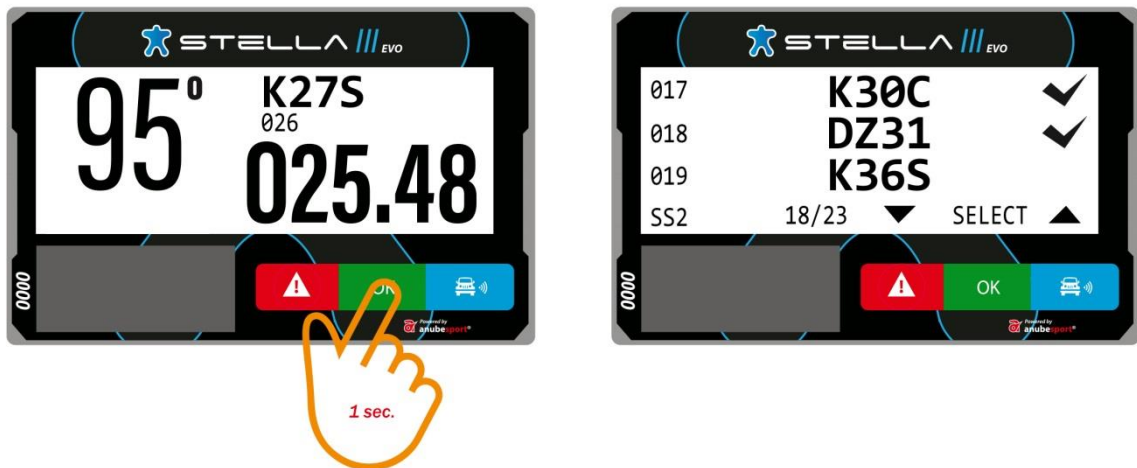



# TOTAL ODOMETER RESET TO ZERO



OK

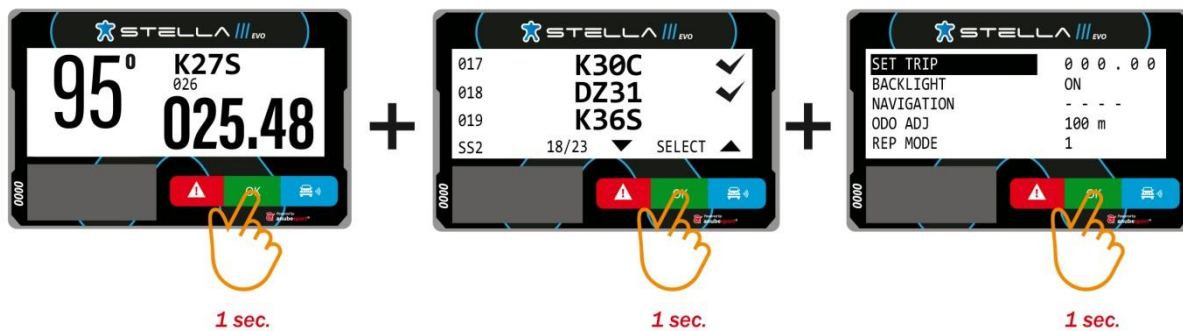



## 6. Melléklet: GPS és nyomkövető rendszer beszerelési csomag

### KIT COMPONENTS

60 €



1. Iridium Antenna
2. Power Cord
3. RF Cord
4. RF Antenna
5. Base/Mount
6. GPS Antenna
7. Adhesive
8. Straps
9. User Manual

### IMPORTANT

For the functional tests and verification, all vehicles must have gone through the installation of the mount, power cord, and antennas.

## 1. POWER CORD

- Connect the red wire to the positive end of the battery 12V(+), and the grey wire to the negative end (GRD). The power cord must be connected directly to the battery (without interruptions and without contact in the power supply).
- A 3A fuse (not included) should be connected to the red wire.
- Take the cord to the location in which the STELLA III EVO is to be installed. All other wires must be insulated, they cannot touch.



## 2. BASE/MOUNT

- Motorcycles and ATV: The mount can be attached to the handle bar or to a metal plaque close to the navigation system.
- Cars and UTV: The mount can be attached to the panel, or to the roll cage bars. STELLA III EVO buttons must be visible and accessible to the participant (pilot/navigator) even when they are sitting and with the seatbelts buckled.

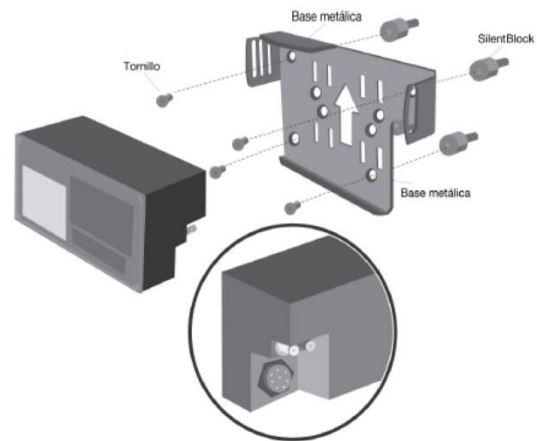

### IMPORTANT

Leave the cords (antenna and battery) in place with at least 10 cm to spare for easy handling.

At least 5 cm of space behind the mount (bottom right corner) to allow space for power cord/connections.

### 3. GPS ANTENNA

The GPS antenna must be installed horizontally and without obstructions toward the sky. In cars and UTV, It can be mounted on the roof, the hood, or the dashboard. In motorcycles and ATV, attach to the mudguard. For additional firmness, it is recommended to cover it with adhesive tape (non metallic when mounting it to a metallic surface) and pull-up (when attached to soft or plastic parts).



### 4. ANTENNA IRIDIUM

The Iridium antenna must be installed horizontally and without obstructions toward the sky. In cars and UTV, It can be mounted on the roof, the hood, or the dashboard. In motorcycles and ATV, attach to the mudguard. For additional firmness, it is recommended to cover it with adhesive tape (non metallic when mounting it to a metallic surface) and pull-up (when attached to soft or plastic parts).



### 5. RF ANTENNA

The radio-frequency antenna must be installed vertically to the roll cage bars (cars and UTV) and the forks (motorcycles and ATV). It is mandatory to use separators (included in the kit) to avoid contact with metallic parts and the carbon fibre that surrounds it.

Once the antennas are mounted, take the SMA connection cords to the base/mount where the STELLA III EVO will be installed.

